

Guide d'installation

TERRASSE BAMBOOTOUCH® OUTDOOR MASSIF

(sur support en dur ou stabilisé)

Manuel de montage simplifié

1. STRUCTURE :

Une bonne structure est primordiale pour une installation de qualité.

Installer la structure selon les normes en vigueur.

Le sol doit être à même de supporter la charge.

BambooTouch® conseille l'utilisation de lambourdes massives mais les lambourdes composite peuvent constituer une alternative.

Pour éviter le contact entre les lambourdes et l'eau, on veillera à installer une membrane imperméable. L'utilisation de bandes imperméables uniquement en dessous des lambourdes constitue une autre possibilité.

Poser les lambourdes perpendiculairement au sens de pose de la terrasse en les espaçant de 40 cm en usage privé, 35 cm en espace professionnel.

Normalement votre support a été construit avec une pente de 1 à 2 % pour faciliter l'écoulement des eaux.

Schéma de pose des lambourdes

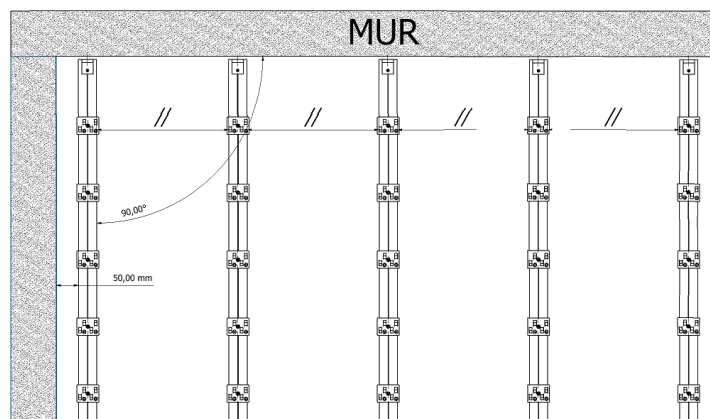

2. SUPPORT EN BOUT DE TERRASSE:

Les lames ne peuvent jamais être en porte à faux et non soutenues par une lambourde.

En bord de terrasse, on acceptera néanmoins un porte à faux de maximum 50mm.



Schéma des lambourdes, de la lame et du porte à faux maximum en bord de terrasse

3. MONTAGE SUR PLOT :

Les montages sur plots s'effectuent de la même manière.
Les lambourdes viendront simplement reposer sur les plots.

Nous vous renvoyons vers le fabricant/fournisseur de lambourdes et de plots pour définir les espaces entre les lambourdes et le nombre de plots au m².

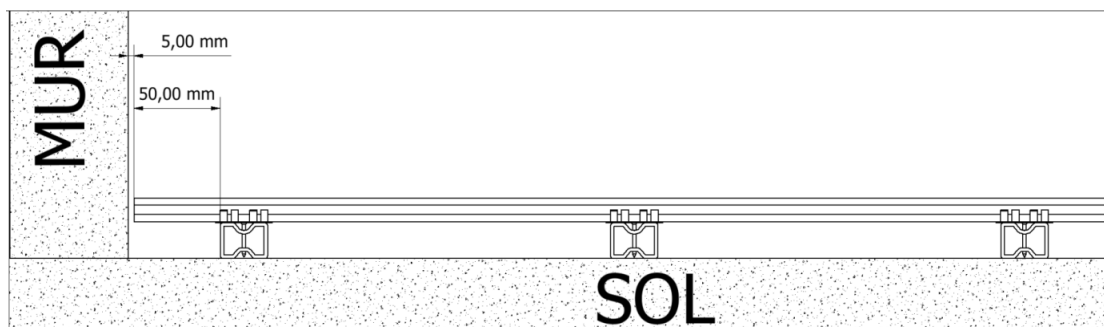
En cas d'utilisation de lambourdes en bambou massif (40 x 60 mm), l'espace entre les plots pourra aller jusqu'à 60 cm maximum, selon l'usage et le poids à supporter.

Dans les cas où on utilise des lambourdes en composite (30 x 40 mm), on se limitera à 40 cm en usage résidentiel et 35 cm en usage commercial.

4. POSE DES LAMES :

4.1 - Pose de la première lame

Veiller à mélanger les paquets de lames et les différentes lames d'un paquet.

Les différences de couleur sont faibles et vont s'estomper avec le temps mais une pose hétérogène est néanmoins conseillée.

Les lames de terrasse présentent 2 décors de surface différents, choisir le décor qui sera utilisé.

Veiller à ne pas mélanger les 2 décors sauf s'il s'agit d'un objectif esthétique.

Utiliser les clips et la visserie Bambootouch® adaptés à votre produit.

Seule l'utilisation de nos clips garantit l'installation.

Commencer par visser les clips de départ sur les lambourdes. Prenez soin de préforer avec une mèche de 3.5 mm.

Ne serrer pas encore vos clips sur les lambourdes. Utiliser un couple de vissage faible et une vitesse lente.

Prenez soin de respecter un écartement de 5 mm entre le mur et la première lame.

Veiller à poser et à fixer vos clips avec précision pour que votre lame soit bien parallèle avec votre mur une fois en place.

Si le mur n'est pas droit, un compromis d'écartement doit être recherché. Par exemple, la découpe et la pose d'une lame de finition en cas d'arrondi.



Schéma de fixation des clips de départ dans la lambourde



Clips de départ

Les extrémités des lames doivent parfaitement reposer sur les lambourdes.

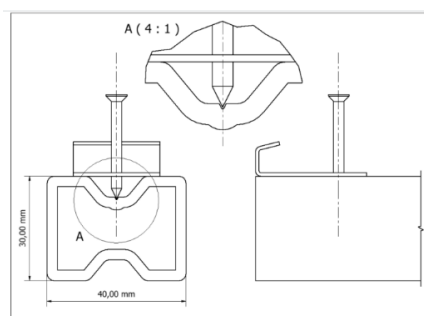
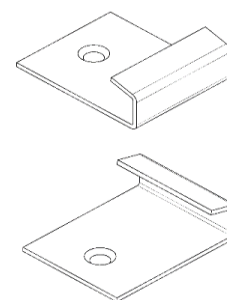
En cas de difficulté, on veillera à dédoubler la lambourde.

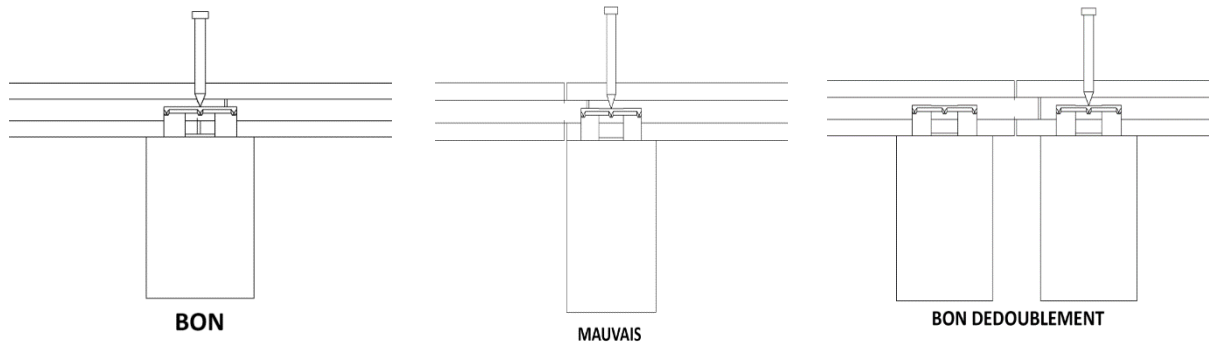

Une fois les clips de départ fixés dans les lambourdes, poser votre première lame et vérifier une dernière fois le parallélisme et l'écartement avec le mur.

Enlever la planche et serrer les clips. Reposer votre première planche.

4.2 - Ecartement entre les lames

Les lames sont languetées. Il n'y a donc pas d'espace entre les lames à respecter dans le sens de la longueur. Entre les différentes lames, **c'est le clips qui définit l'écartement constant.**

Utiliser un clips sur chaque lambourde. Veiller à utiliser les clips adéquats pour lame massive.



Schéma de l'écartement entre le mur et la première lame + emboîtement latéral des lames



Schéma du clips de fixation pour lame massive

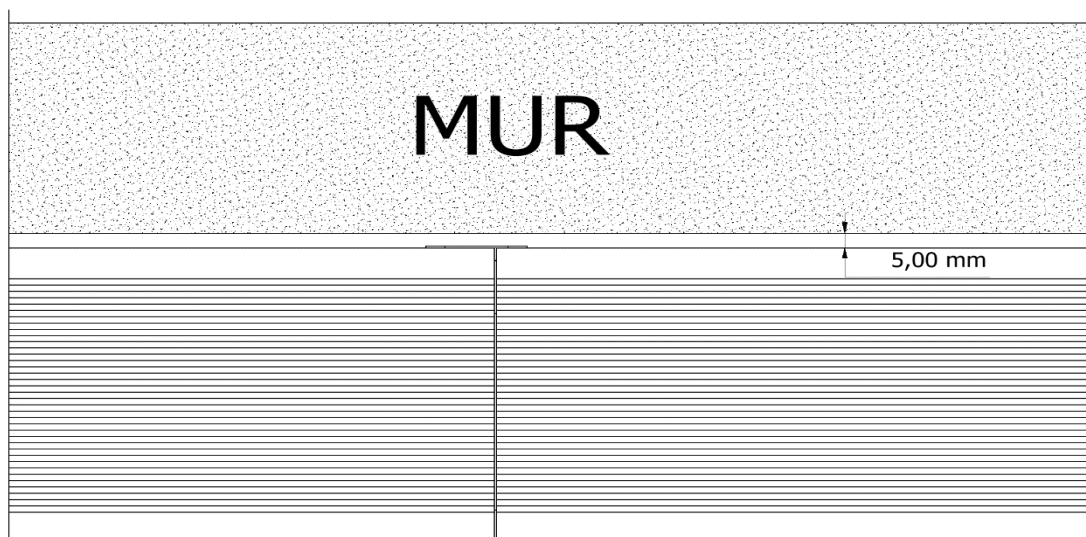

Schéma montrant clips et lames fixées

4.3 - Pose des lames suivantes

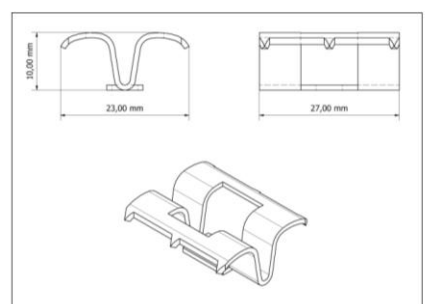
Avant de poser la 2^{ème} rangée de lames, vous devez d'abord poser et fixer les clips de l'autre côté de la première rangée de lames.

Toujours préforer les lambourdes avec une mèche de 3.5 mm.

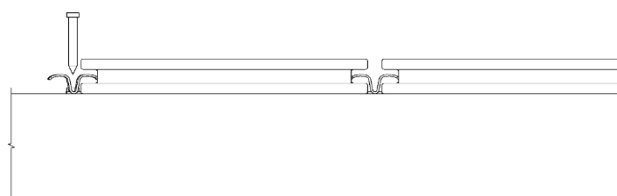
Utiliser un clips par lambourde. Utiliser les vis fournies.

Poser votre lame dans les clips.

Tapoter votre lame latéralement avec un maillet en caoutchouc et un bloc de frappe pour éviter les coups.

La lame doit se positionner parfaitement dans le fond des gorges des clips.

Vérifier que votre lame soit bien parallèle.

Vous pouvez également utiliser une sangle de parqueteur adéquate pour resserrer vos lames avant le vissage des clips. Posez toutes les lames de la même manière.

Jonction des lambourdes :

Si votre terrasse excède en longueur la longueur d'une lambourde, procédez à la pose d'une lambourde supplémentaire dans l'alignement de la 1^{ère}.

Solidarisez les 2 lambourdes à l'aide d'une pièce de jonction.

4.4 - Finition

Plusieurs solutions s'offrent à vous pour réaliser une finition soignée en bout de terrasse.

Le schéma ci-dessous montre une des solutions possibles.

Une lame découpée à bonne hauteur constitue une contremarche et vient se fixer latéralement sur une lambourde perpendiculaire.

Schéma d'une des possibilités de finition en bord de terrasse avec chanfrein coupé

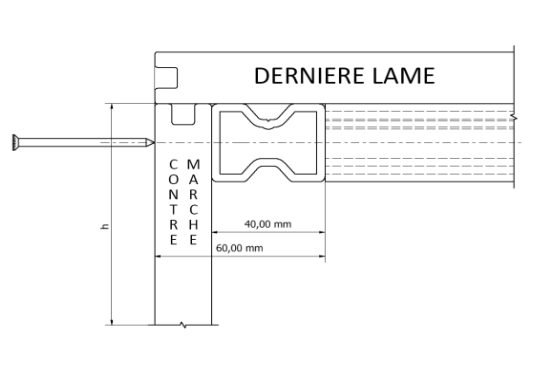

5. CHIFFRAGE – CALCUL DES QUANTITES NECESSAIRES :

Ces données sont fournies à titre indicatif et ne constituent aucunement un engagement de BambooTouch®. Veuillez prendre conseil auprès de votre revendeur.

- ✓ Nombre de lames nécessaire :
Multiplier la superficie de la terrasse en m² par 6.85 et diviser par la longueur de la lame en mètres.

Exemple :

Pour une terrasse de 60 m² en Bambootouch d'une longueur de 2.20 m , le nombre de lames sera de : $(6.85 \times 60) / 2.2 = 187$ lames

- ✓ Nombre de lambourdes nécessaires :

Multiplier 3.5 x (superficie de la terrasse en m²) / longueur de la lambourde.

Exemple :

Pour une terrasse de 60 m², le nombre de lambourdes massive sera de : $(3.5 \times 60) / 2.5 = 84$ pièces.

- ✓ Nombre de clips par lame

Départ: 1/ lambourde

Clips de fixation : 20 pièces/m²

Vis de fixation: fournies avec les clips.

=====

MATERIAUX :

- Calles plastique
- Membrane d'étanchéité
- Lambourdes massives
- Lame de terrasse Bambootouch®

OUTILLAGE:

- Visseuse
- Mèche à bois de 3.5 mm de diamètre
- Maillet
- Calle de frappe
- Niveau à eau
- Sangle de parqueteur

LEXIQUE :

Clips : pièce métallique qui permet la fixation des lames de terrasses sur les lambourdes

Lambourde : Pièce de structure et sous bassement qui sert de support aux lames de terrasses. Les lames sont fixées sur les lambourdes.

Lambourdage: Action de disposer les lambourdes sur le support

Lame de terrasse : planche en Bambootouch® massif qui constitue votre terrasse.